

CATALOGO N. 12



VICENZA

(ITALY) - CORSO PADOVA DAL 154 AL 166  
TELEFONO 30-48

**IMPORTANTE!**

**Nelle ordinazioni indicare sempre  
i numeri corrispondenti ai pezzi  
richiesti.**

TUTTI I PRODOTTI ORIGINALI **CAMPAGNOLO** SONO DISTINTI DA UNO  
DI QUESTI MARCHI:

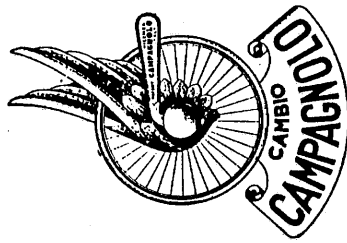

che assicurano:

**PERFETTO FUNZIONAMENTO - LUNGA DURATA - ASSOLUTA GARANZIA**

LA GRANDE VITTORIA DEI PRODOTTI CAMPAGNOLO AI CAMPIONATI DEL MONDO A LUGANO

---

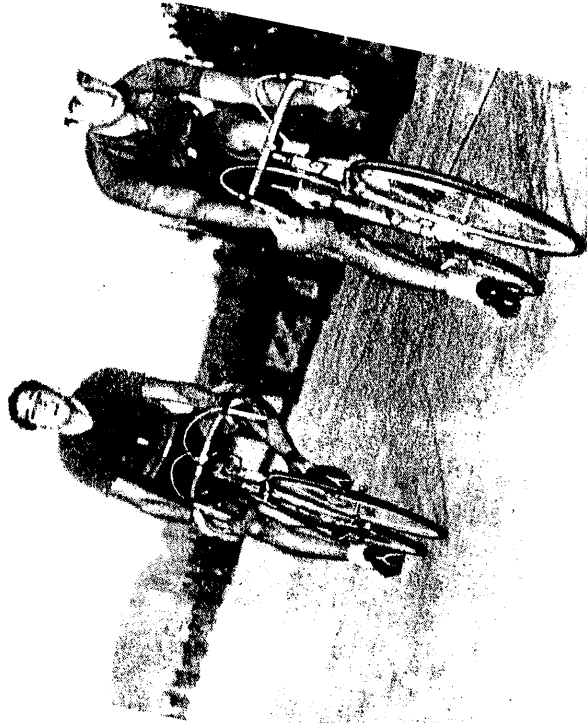
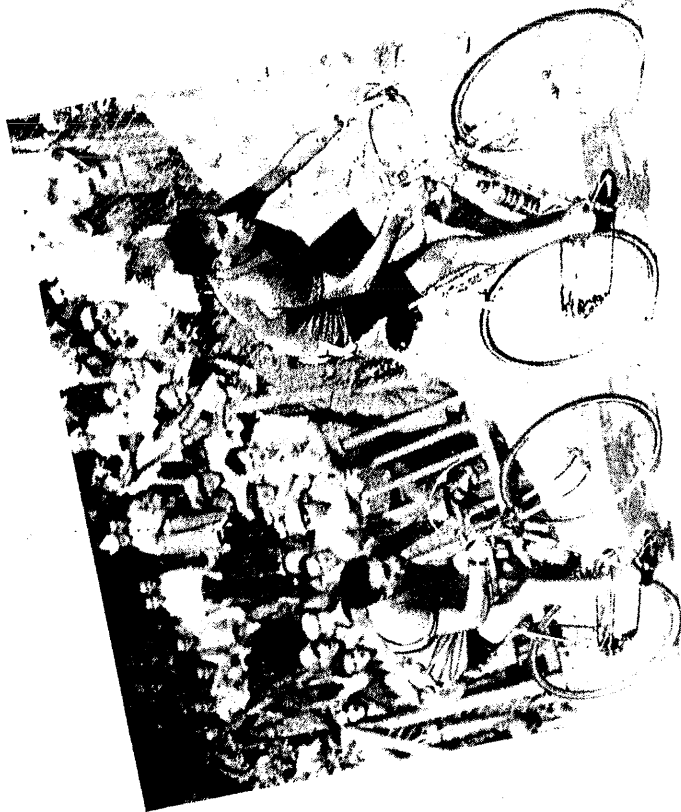

**PROFESSIONISTI:**

- 1° COPPI FAUSTO su ciclo BIANCHI
- 2° DERJUCKE GERMAIN su ciclo ALCYON

**DILETTANTI:**

- 1° FILIPPI RICCARDO
- 2° NENCINI GASTONE

# 1001 - CAMBIO CORSA CON MOZZI CALIBRATI CAMPAGNOLO

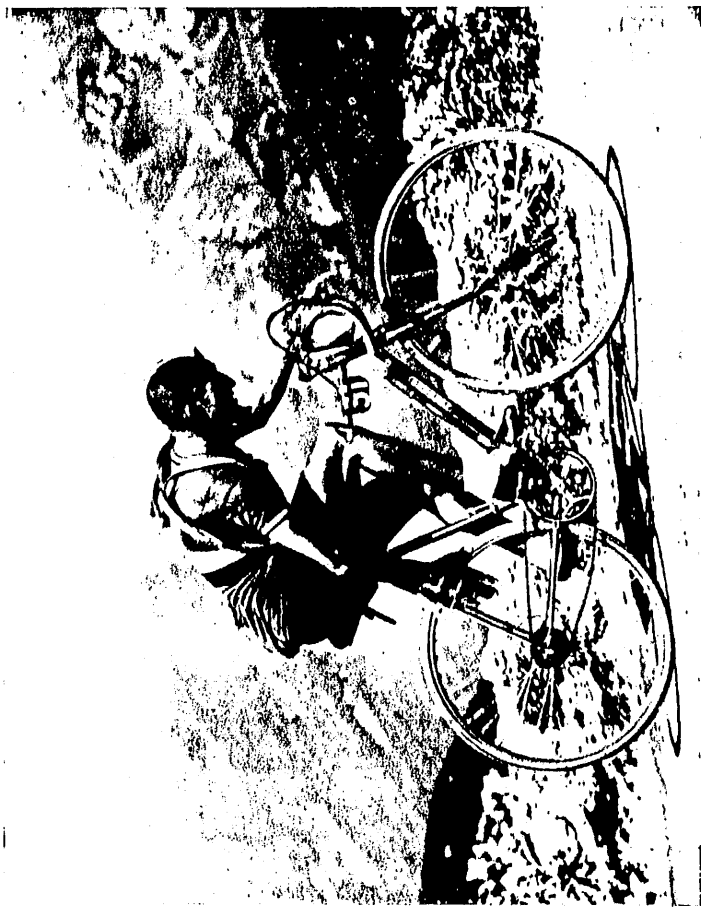

GINO BARTALI in piena azione sul Galibier durante il suo vittorioso Tour del 1948 con cambio **Campagnolo** corsa e mozzi calibrati con bloccaggi originali **Campagnolo**.

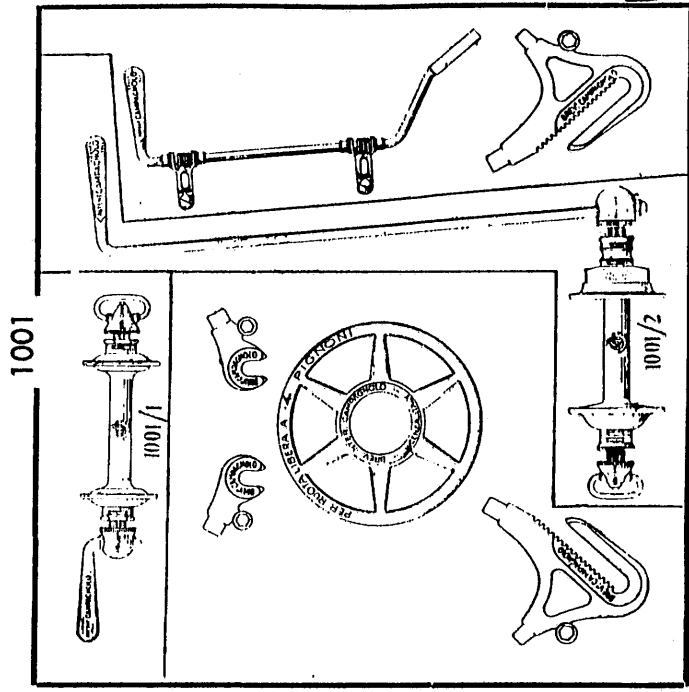

A RICHIESTA SI FORNISCONO I CAMBI CON LE MANIGLIE PIÙ LUNGHE PER CICLI DA TURISMO  
 \_\_\_\_\_ NELLE ORDINAZIONI PRECISARE SE SI VUOLE IL DISCO PARAGGI PER RUOTA LIBERA a 4 o a 5 PIGNONI

# PARTICOLARI DEL CAMBIO CAMPAGNOLO CORSA

- 1001/1 - MOZZO ANTERIORE CON BLOCCAGGIO. (vedi pag. 3)
- 1001/2 - MOZZO PER CAMBIO CORSA CON BLOCCAGGIO. (vedi pag. 3)
- 1001/3 - BLOCCAGGIO AUTOMATICO ANTERIORE.
- 1001/4 - PERNO COMPLETO ANTERIORE.
- 1001/5 - BLOCCAGGIO AUTOMATICO PER CAMBIO CORSA.
- 1001/6 - PERNO COMPLETO PER CAMBIO CORSA.
- 1001/7 - MOZZO ANTERIORE COMPLETO DI PERNO.
- 1001/8 - MOZZO PER CAMBIO CORSA COMPLETO DI PERNO.

- N. 1 - Controcono per bloccaggio anteriore.
- > 2 - Pate punte forcilla calibrate, complete di viti e rondelle, tornite e cromate.
  - > 6 - Controcono per cambio.
  - > 7 - Pate forcellini per cambio calibrati, completi di viti e rondelle tor-nite e cromate.
  - > 10 - Maniglia per cambio corsa completa di rondella Grower e dado cieco.
  - > 11 - Deragliatore completo di viti e dadi.
  - > 18 - Molla conica.
  - > 19 - Perno per bloccaggio anteriore.
  - > 20 - Cappellette per cambio.
  - > 21 - Spina per cambio.
  - > 23 - Perno per cambio.
  - > 24 - Disco pararaggi in acciaio torn. e crom. per ruota libera a 4 pignoni.
  - > 25 - Cono anteriore.
  - > 27/1 - Corpo mezzo per bloccaggio anteriore.
  - > 28 - Corpo mezzo per cambio.
  - > 32 - Cono posteriore.
  - > 35 - Rondella per perno anteriore.
  - > 36 - Rondella per perno posteriore.
  - > 37 - Vite e rondella per forcellini e punte forcilla.
  - > 46 - Rondella distanziale per perno cambio.
  - > 59 - Gallettino di registrazione a pressione automatica brevettato.
  - > 60 - Cappellette per bloccaggio anteriore (se la testa della spina è di m/m. 13 di diametro, richiedere il n. 20).
  - > 61 - Maniglia per bloccaggio anteriore completa di rondella Grower e da-do cieco (se il bloccaggio è di tipo vecchio con maniglia di m/m. 10 di diametro, richiedere il n. 4).
  - > 64 - Spina per bloccaggio anteriore (se il bloccaggio è di tipo vecchio con la testa della spina di m/m. 13 di diametro, richiedere il n. 17).

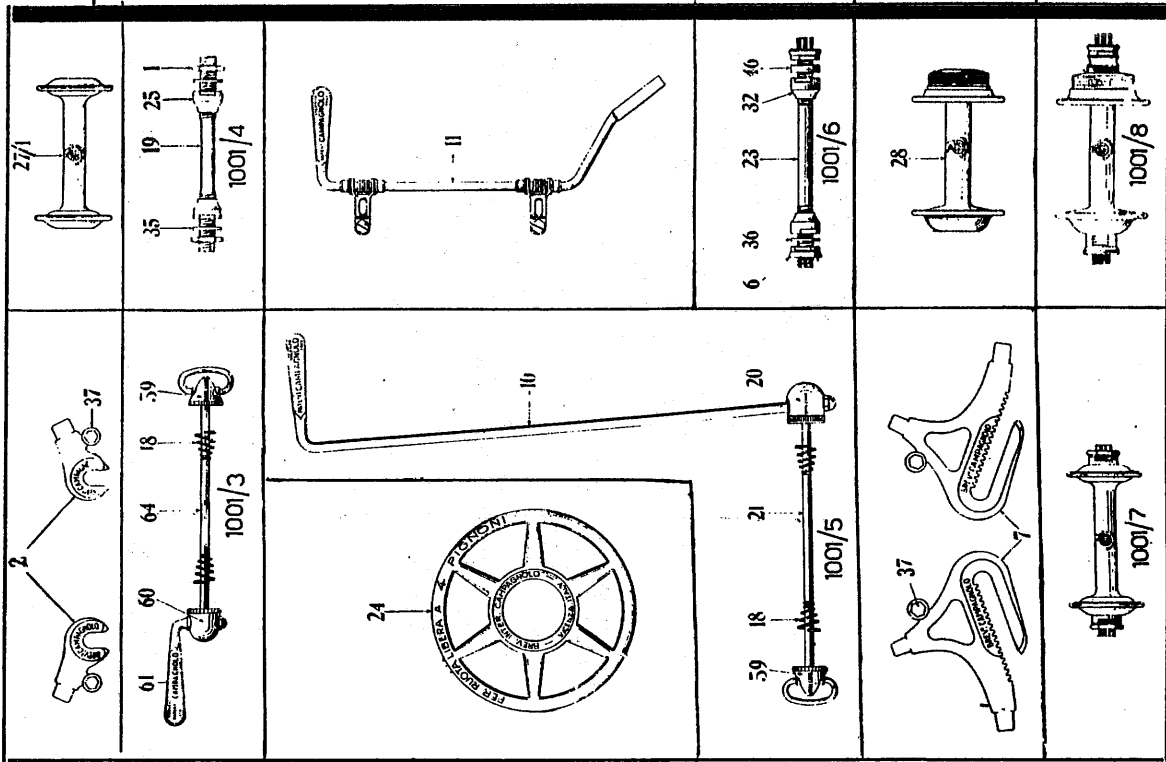

# 1002 - CAMBIO PARIS-ROUBAIX CON MOZZI CALIBRATI CAMPAGNOLO

FAUSTO COPPI durante la sua vittoriosa Paris-Roubaix con il cambio che ha preso il nome della grande prova e mozzi calibrati con bloccaggi originali **Campagnolo**.

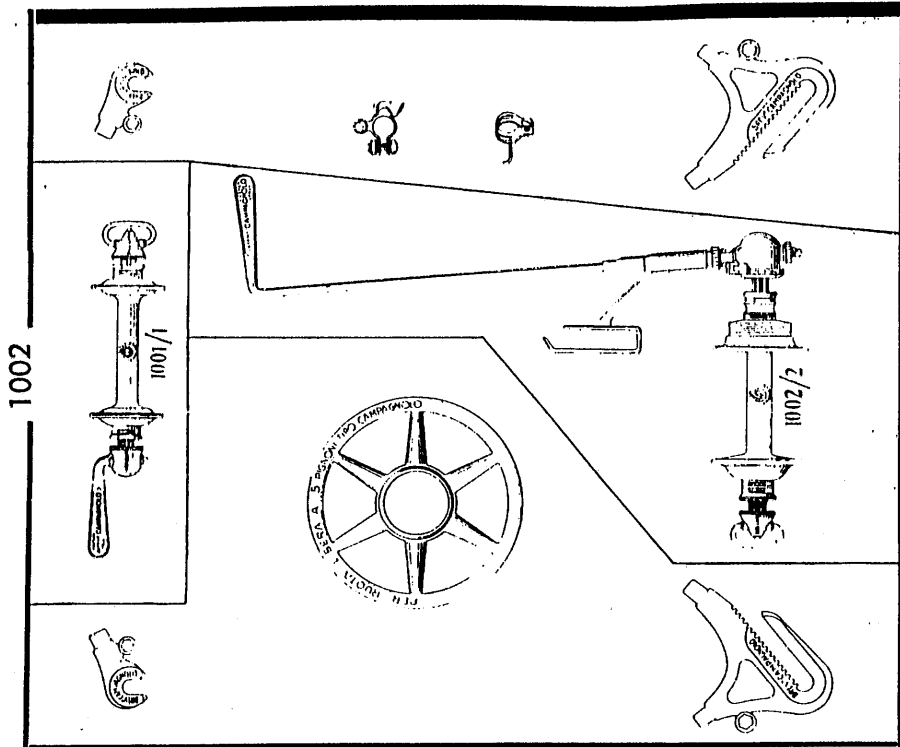
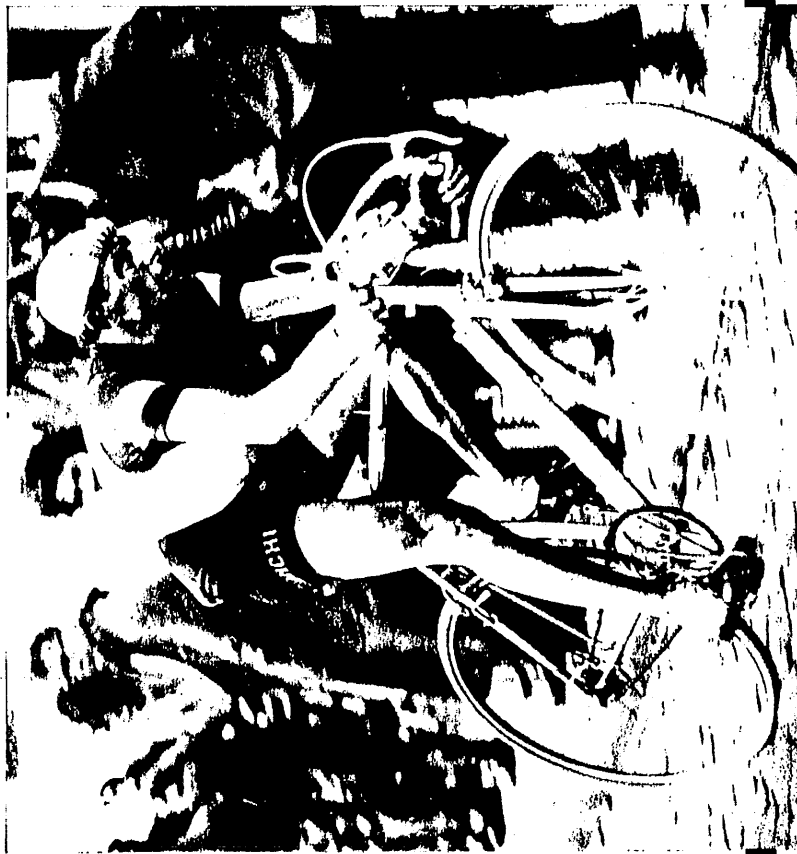

A RICHIESTA SI FORNISCONO I CAMBI CON LA MANIGLIA 42 PIÙ LUNGA PER CICLI DA TURISMO

NELLE ORDINAZIONI PRECISARE SE SI VUOLE IL DISCO PER RUOTA LIBERA a 4 o a 5 PIGNONI

# PARTICOLARI DEL CAMBIO CAMPAGNOLO PARIS-ROUBAIX

- 1001/1 - MOZZO ANTERIORE CON BLOCCAGGIO. (vedi pag. 5)
- 1002/2 - MOZZO PER CAMBIO PARIS-ROUBAIX CON BLOCCAGGIO (vedi pag. 5)
- 1001/3 - BLOCCAGGIO AUTOMATICO ANTERIORE.
- 1001/4 - PERNO COMPLETO PER BLOCCAGGIO ANTERIORE.
- 1002/5 - BLOCCAGGIO CON MANIGLIA DERAGLIATORE PER CAMBIO PARIS-ROUBAIX.
- 1002/6 - PERNO COMPLETO PER CAMBIO PARIS-ROUBAIX.
- 1001/7 - MOZZO ANTERIORE COMPLETO DI PERNO.
- 1002/8 - MOZZO PER CAMBIO PARIS-ROUBAIX COMPLETO DI PERNO.

- N. 1 - Controcorno per bloccaggio anteriore.
- > 2 - Paio punte forcella calibrate, complete di viti e rondelle tornite e cromate.
  - > 6 - Controcorno per cambio.
  - > 7 - Paio forcellini per cambio, calibrati, completi di viti e rondelle tornite e cromate.
  - > 18 - Molla conica.
  - > 19 - Perno per bloccaggio anteriore.
  - > 24 - Disco paragrafi in acciaio tor. e crom. per ruota libera a 4 pignoni.
  - > 25 - Cono anteriore.
  - > 27/1 - Corpe mezzo anteriore.
  - > 28 - Corpe mezzo posteriore per cambio Paris-Roubaix.
  - > 32 - Cono posteriore.
  - > 35 - Rondella per perno anteriore.
  - > 36 - Rondella per perno posteriore.
  - > 37 - Vite e rondella per forcellino e ponte forcella.
  - > 38 - Vite con dado per fermaglio.
  - > 39 - Fermaglio fissaggio maniglia deragliatore per cambio Paris-Roubaix.
  - > 40 - Reggicatenena.
  - > 41 - Vite con dado per reggicatenena.
  - > 42 - Maniglia deragliatore per cambio Paris-Roubaix.
  - > 43 - Spina per cambio Paris-Roubaix.
  - > 44 - Allentacatenena.
  - > 45 - Perno per cambio Paris-Roubaix.
  - > 46 - Rondella distanziale per perno cambio.
  - > 47 - Cappellette per cambio Paris-Roubaix.
  - > 48 - Rondella dentata per allentacatenena.
  - > 49 - Registro allentacatenena.
  - > 55 - Disco paragrafi in acciaio tor. e crom. per ruota libera a 5 pignoni.
  - > 59 - Gallettino di registrazione a pressione automatica brevettato.
  - > 60 - Cappellette per bloccaggio anteriore.
  - > 61 - Maniglia con dado e rondella Grower per bloccaggio anteriore.
  - > 64 - Spina per bloccaggio anteriore.

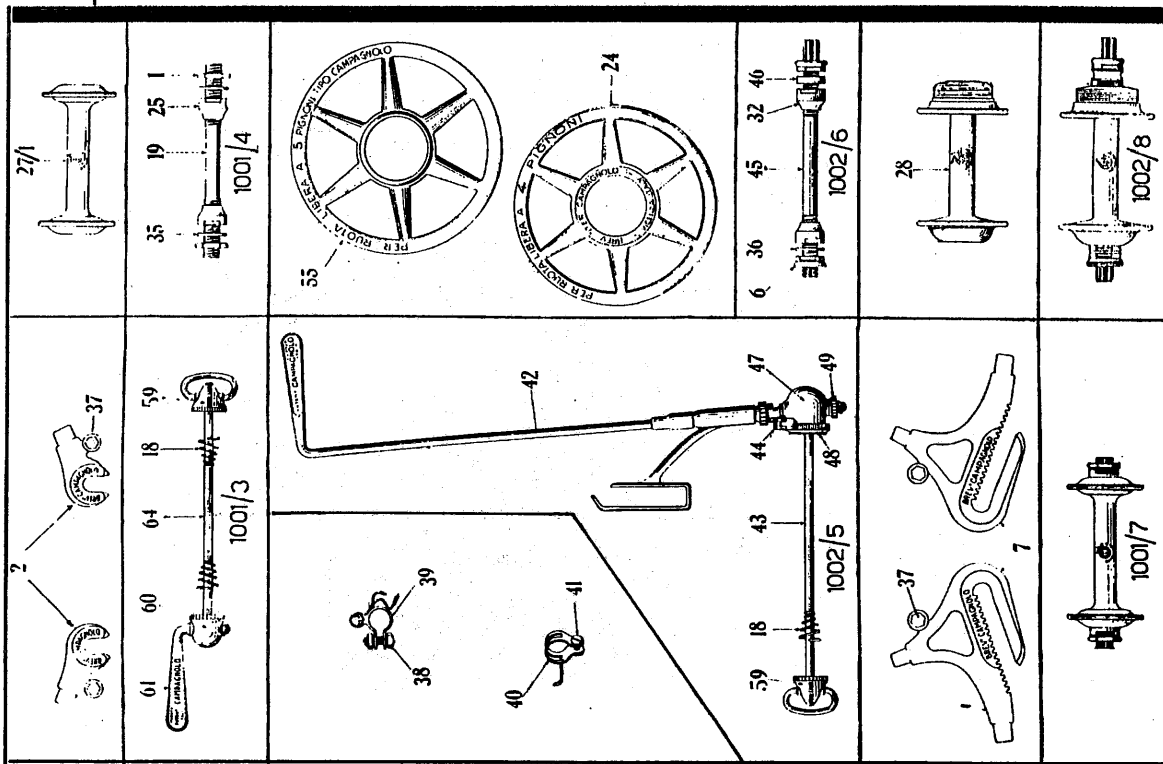



# MOZZI CALIBRATI CON BLOCCAGGI ORIGINALI CAMPAGNOLO

1006/G

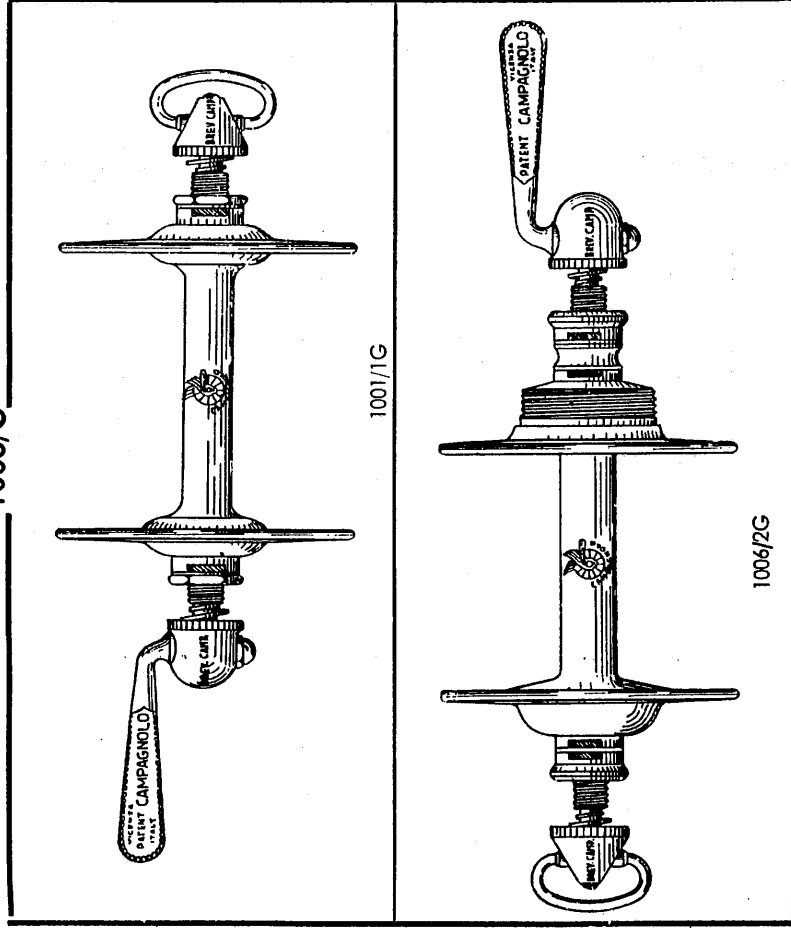

**1006/G Serie mozzi calibrati a flange grandi con bloccaggi originali CAMPAGNOLO**

1001/1G - MOZZO ANTERIORE A FLANGE GRANDI CON BLOCCAGGIO.  
1006/2G - MOZZO POSTERIORE A FLANGE GRANDI CON BLOCCAGGIO.

1006

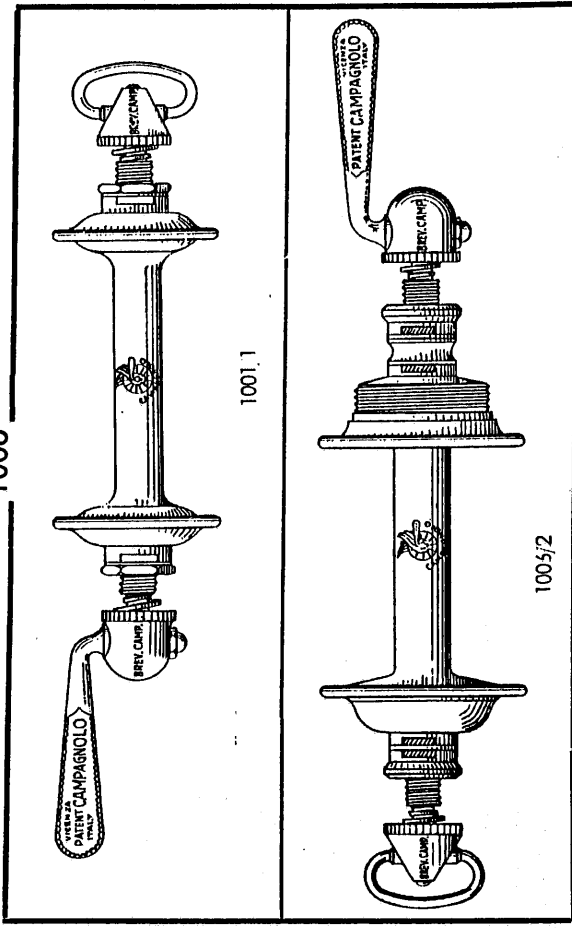

**1006 - Serie mozzi calibrati con bloccaggi originali CAMPAGNOLO**

1001/1 - MOZZO ANTERIORE CON BLOCCAGGIO  
1006/2 - MOZZO POSTERIORE CON BLOCCAGGIO.

# PARTICOLARI DEI BLOCCAGGI E MOZZI CALBRATI CAMPAGNOLO

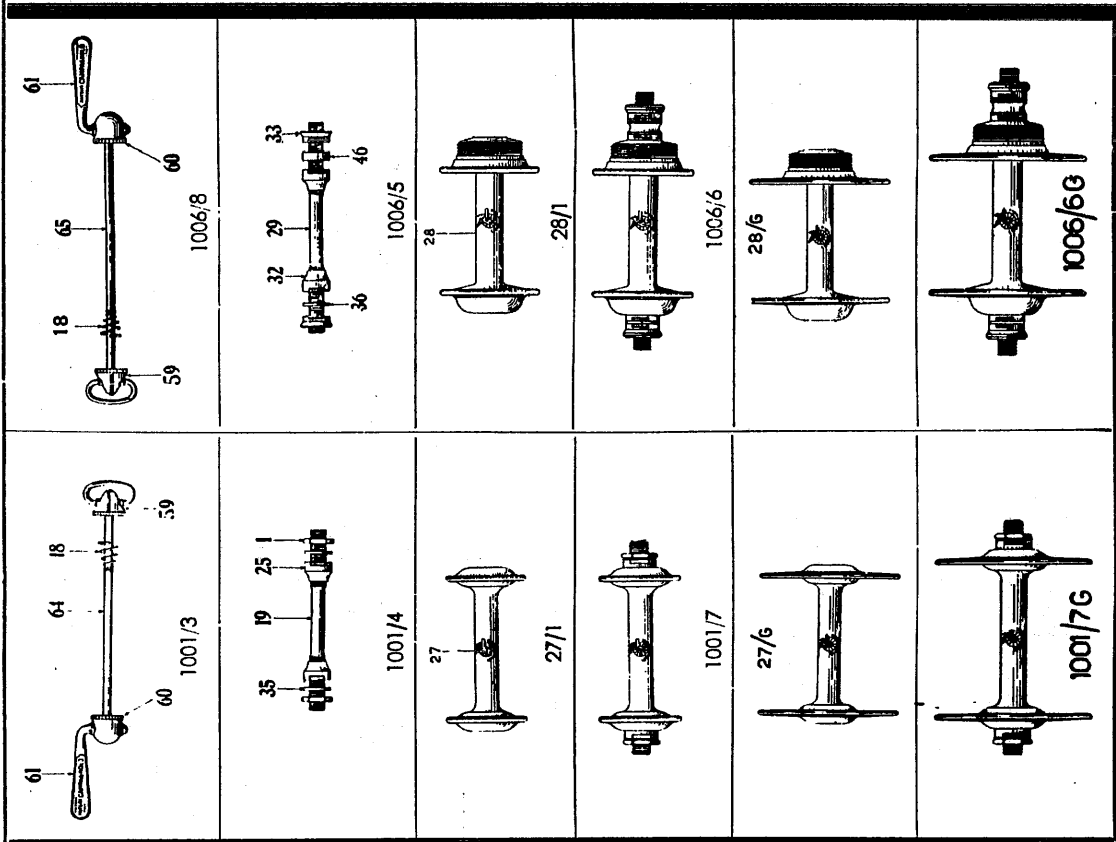

1001/3 - BLOCCAGGIO AUTOMATICO ANTERIORE.  
 1001/4 - PERNO COMPLETO PER BLOCCAGGIO ANTERIORE.  
 1006/5 - PERNO COMPLETO POSTERIORE.  
 1006/6 - MOZZO POSTERIORE COMPLETO DI PERNO.  
 1001/7 - MOZZO ANTERIORE COMPLETO DI PERNO.  
 1006/8 - BLOCCAGGIO AUTOMATICO POSTERIORE.

27/G - CORPO MOZZO ANTERIORE A FLANGIE GRANDI.  
 28/G - CORPO MOZZO POSTERIORE A FLANGIE GRANDI.  
 1001/7G - MOZZO ANTERIORE A FLANGIE GRANDI COMPLETO DI PERNO.  
 1001/6G - MOZZO POSTERIORE A FLANGIE GRANDI COMPLETO DI PERNO.

- N. 1 - Centrocono anteriore.  
 > 18 - Molla conica.  
 > 19 - Perno per bloccaggio anteriore.  
 > 25 - Cone anteriore.  
 > 27/1 - Corpo mozzo anteriore.  
 > 28/1 - Corpo mozzo posteriore.  
 > 29 - Perno per bloccaggio posteriore.  
 > 32 - Cone posteriore.  
 > 33 - Centrocono posteriore.  
 > 35 - Rondella per perno anteriore.  
 > 36 - Rondella distanziale per perno posteriore.  
 > 46 - Rondella distanziale per perno posteriore.  
 > 59 - Gsiletino di registrazione a pressione automatica brevettato.  
 > 60 - Cappello per bloccaggio anteriore e posteriore (se la testa della spina è di m/m. 13 di diametro, richiedere il n. 20).  
 > 61 - Maniglia per bloccaggio anteriore e posteriore completa di rondella Grower e dado cieco (se il bloccaggio è di tipo vecchio con maniglia di m/m. 10 di diametro, richiedere il n. 4).  
 > 64 - Spina per bloccaggio anteriore (se la testa della spina è di m/m. 13 di diametro, richiedere il n. 17).  
 > 65 - Spina per bloccaggio posteriore (se la testa della spina è di m/m. 13 di diametro, richiedere il n. 21).

# 1012 - CAMBIO GRAN SPORT CAMPAGNOLO

1012

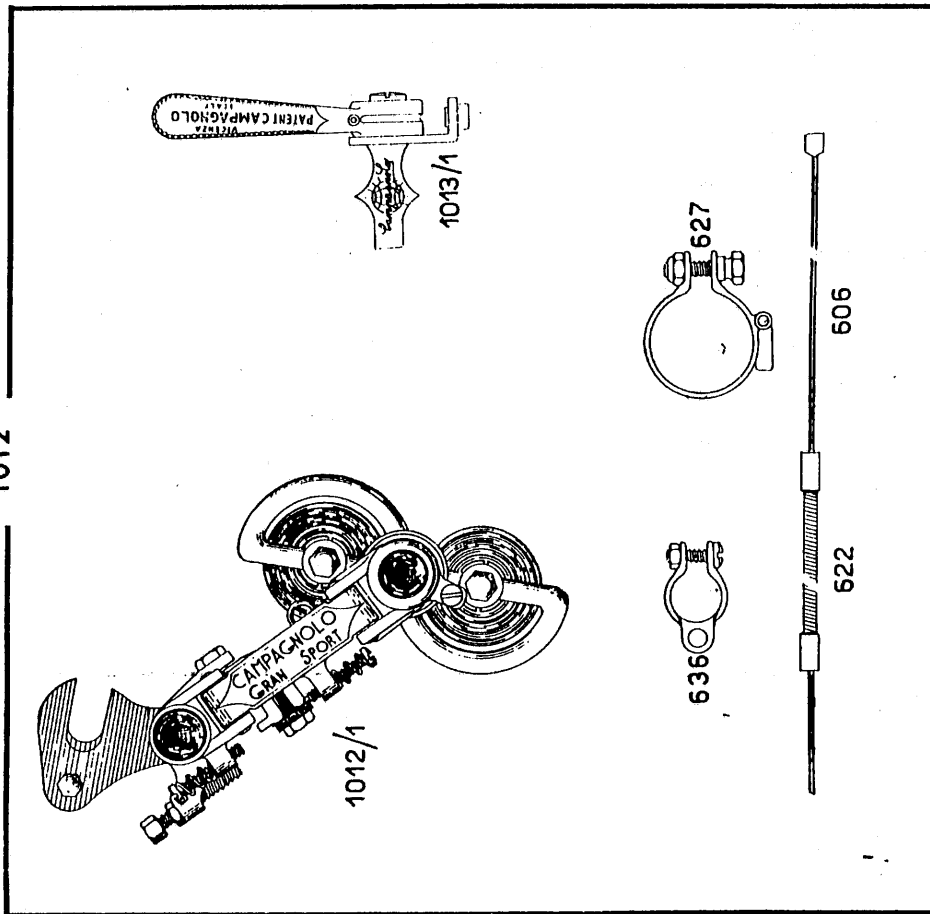

- 1012 1 - CAMBIO CAMPAGNOLO GRAN SPORT.
- 1013 1 - COMANDO AL TELAIO.
- N. 606 - Cavo per cambio.
- » 622 - Guaina in acciaio inossidabile per cambio.
- » 627 - Fascetta centrale per cambio.
- » 636 - Fascetta per tubo orizzontale.

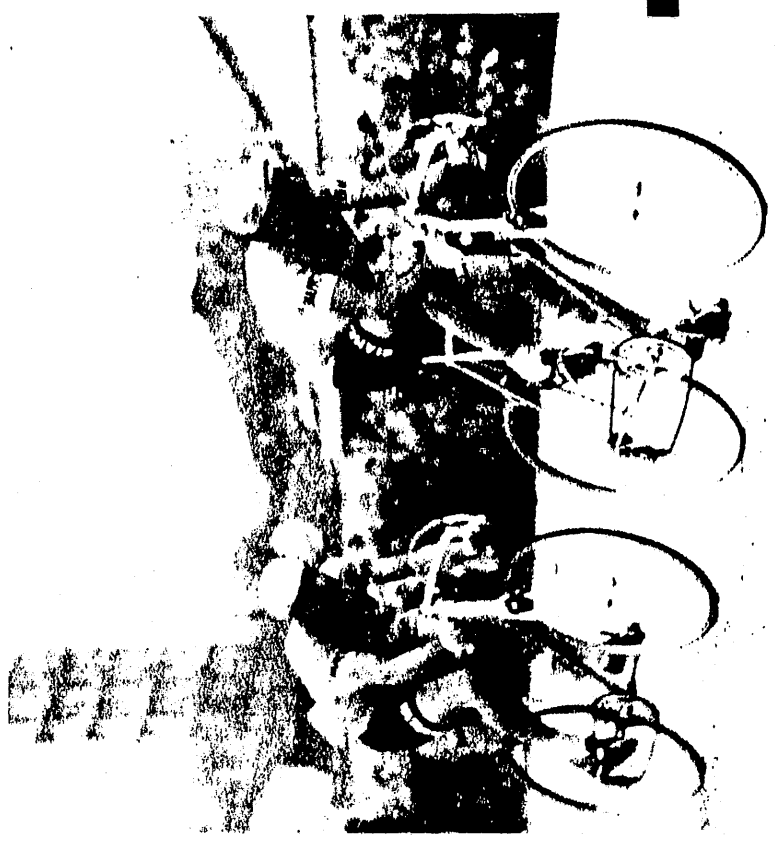

A RICHIESTA si può fornire

Il Cambio Gran Sport con Comando ai manubrio.

- » » » con trasmissione coperta.
- » » » con attacchi da saldare 600 1 e 621 (pag. 19).
- » » » con la serie portapompa da scegliersi a pagina 20.

COPPI - FILIPPI nel 6° Trofeo Baracchi vinto per la seconda volta migliorando il loro primato alla media-record di Km. 46.142.

# PARTICOLARI DEL CAMBIO GRAN SPORT CAMPAGNOLO

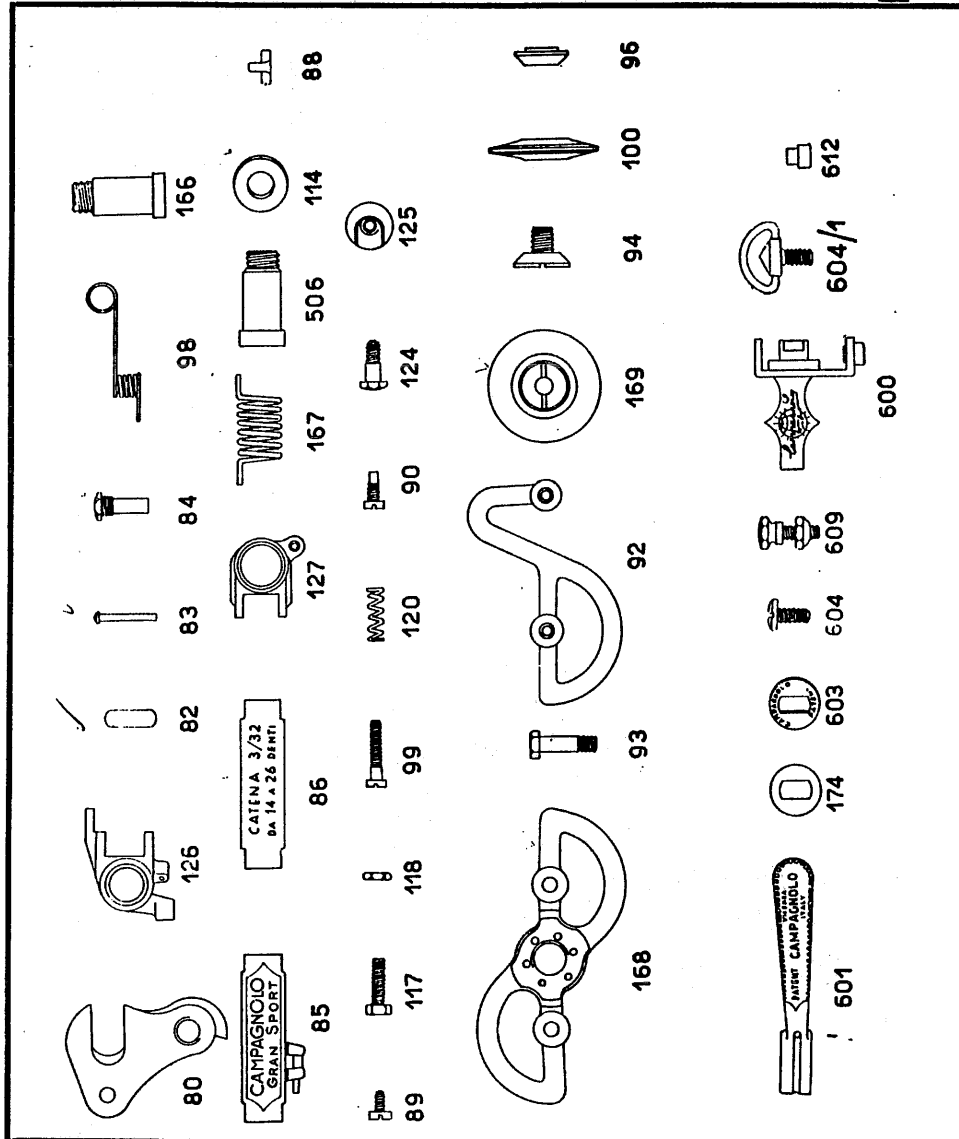

- N. 80 - Attacco cambio.
- > 82 - Bronzina biella.
- > 83 - Spina per bronzina.
- > 84 - Vite portamollla.
- > 85 - Biella frontale.
- > 86 - Biella interna.
- > 88 - Nasello fissaggio cavo.
- > 89 - Vite per nasello.
- > 90 - Vite fermo bilancere.
- > 92 - Bilancere interno.
- > 93 - Vite fissaggio rotelline.
- > 94 - Cono con gambo filettato per rotelline.
- > 96 - Cono per rotelline.
- > 98 - Molla ritorno cambio.
- > 99 - Vite regolazione cambio.
- > 100 - Rotellina.
- > 114 - Coperchietto corpo anteriore.
- > 117 - Tendiguaina.
- > 118 - Dado per tendiguaina.
- > 120 - Molla sicurezza vite.
- > 124 - Vite fissaggio cambio forcellino.
- > 125 - Dado per vite fissaggio cambio.
- > 126 - Corpo posteriore.
- > 127 - Corpo portamollla.
- > 166 - Vite d'attacco cambio.
- > 167 - Molla cambio.
- > 168 - Bilancere frontale.
- > 169 - Rotellina completa di coni e sfere.
- > 174 - Rondella frizione.
- > 506 - Vite portamollla cambio.
  
- N. 600 - Fascetta per comando al telaio con boccia 612 senza vite 609.
- > 601 - Maniglietta per cambio.
- > 603 - Coperchietto.
- > 604 - Vite registrazione comando.
- > 604/1 - Gallettine registrazione comando.
- > 609 - Vite con dado per fascetta.
- > 612 - Boccia per staffa comando 600.



# PARTICOLARI DEL CAMBIO SPORT CAMPAGNOLO

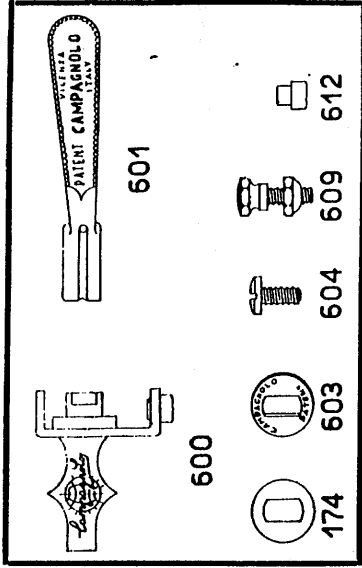
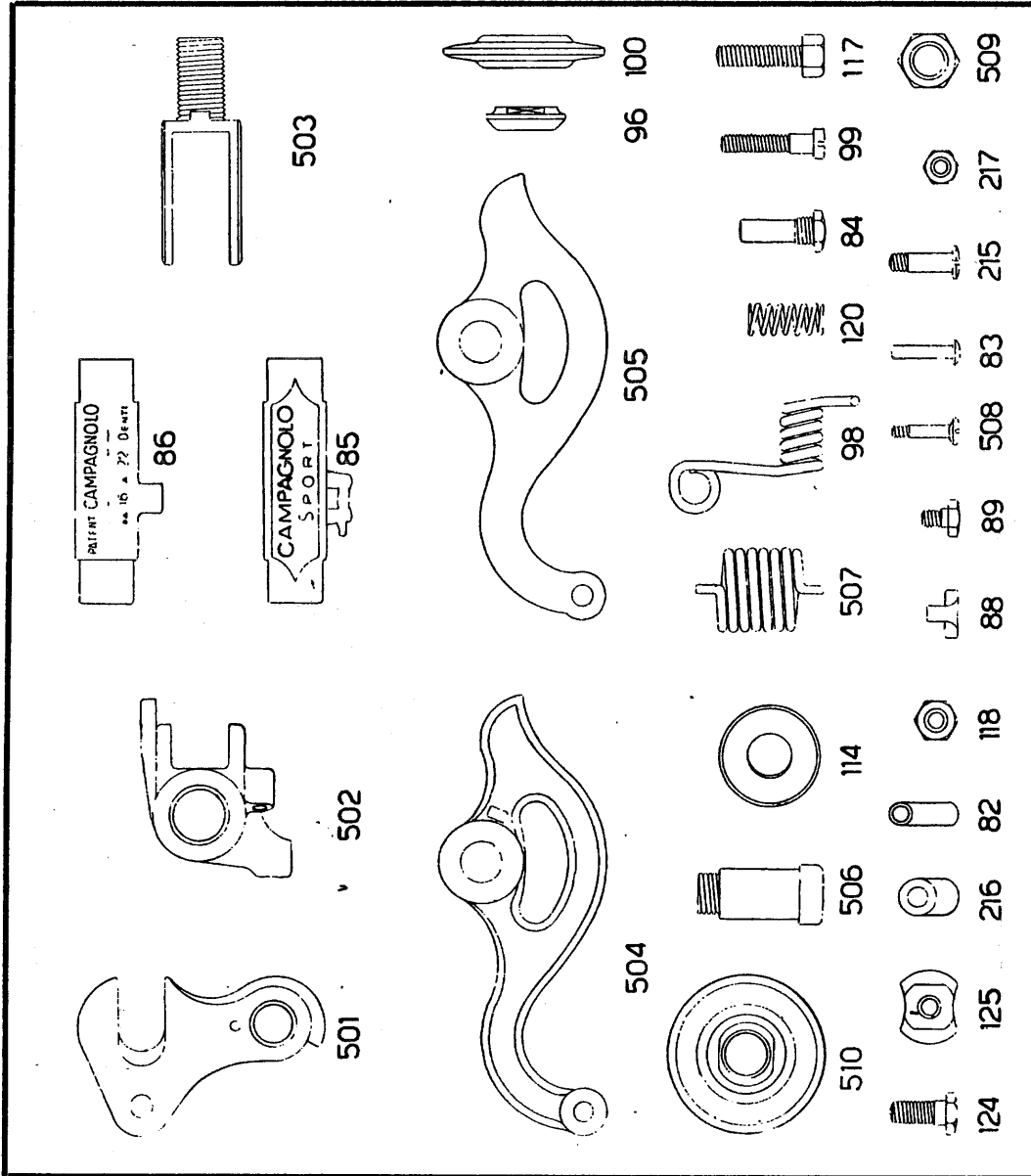

N. 600 - Fascetta per comando cambio con boccola 612 senza vite 609.

- 601 - Maniglietta per cambio.
- 174 - Rondella frizione.
- 603 - Coperchietto.
- 604 - Vite registrazione comando.
- 609 - Vite con dado per fascetta.
- 612 - Boccola per staffa comando 600.

N. 82

- 82 - Bronzina biella.
- 83 - Spina per bronzina.
- 84 - Vite portamolla.
- 85 - Biella frontale per cambio SPORT.
- 86 - Biella interna per cambio SPORT.
- 88 - Nasello fissaggio cavo.
- 89 - Vite per nasello.
- 96 - Cono per rotellina.
- 98 - Molla ritorno cambio.
- 99 - Vite regolazione cambio.
- 100 - Rotellina.
- 114 - Coperchietto per corpo portamolla.
- 117 - Tendiguaina.
- 118 - Dado per tendiguaina.
- 120 - Molla sicurezza vite.
- 124 - Vite fissaggio cambio al forcellino.
- 125 - Dado per vite fissaggio cambio.
- 215 - Vite unione bilanceri.
- 216 - Tubetto per vite unione bilanceri.
- 217 - Dado per vite unione bilanceri.
- 501 - Attacco cambio.
- 502 - Corpo portamolla.
- 503 - Forcella portarotellina con vite.
- 504 - Bilancere frontale.
- 505 - Bilancere interno.
- 506 - Vite portamolla cambio.
- 507 - Molla cambio.
- 508 - Vite fissaggio biella interna.
- 509 - Dado bloccaggio rotellina.
- 510 - Rotellina completa di coni e sfere per cambio SPORT.

# 1005 - DERAGLIATORE CENTRALE GRAN SPORT CAMPAGNOLO 13

1005

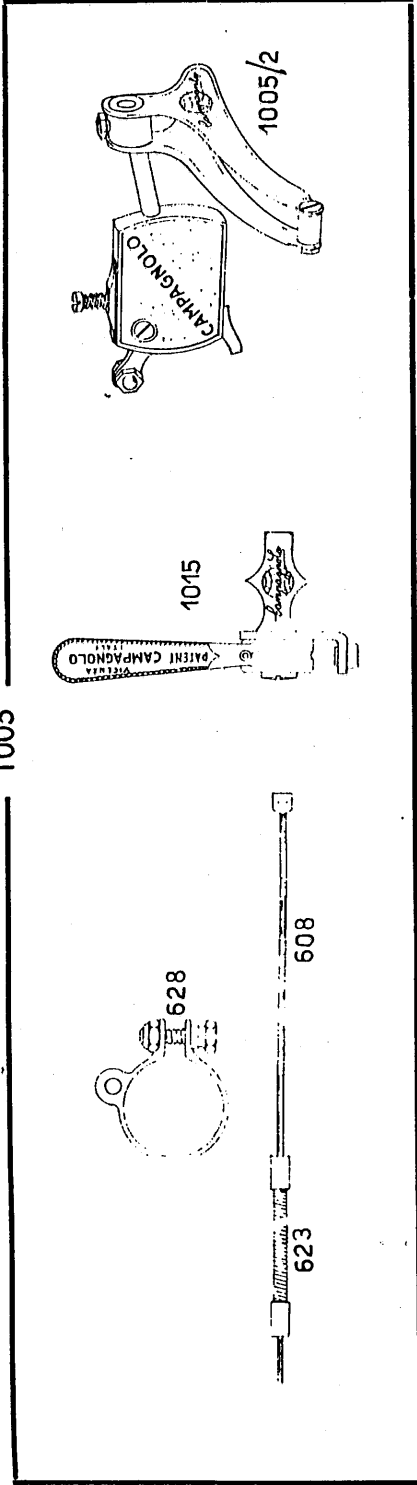

- 1015 - COMANDO AL TELAIO PER DERAGLIATORE CENTRALE.
- 1005.2 - DERAGLIATORE CENTRALE « GRAN SPORT ».
- 608 - CAVO PER DERAGLIATORE.
- 623 - GUAINA IN ACCIAIO INOSSIDABILE PER DERAGLIATORE.
- 628 - FASCETTA PER TRASMISSIONE SCOPERTA PER DERAGLIATORE.

## PARTICOLARI

- N. 174 - Rondella frizione.
- » 202 - Corpo deragliatore.
- » 203 - Leva comando deragliatore.
- » 204 - Perno porta-forcella.
- » 205 - Vite fissaggio cavo.
- » 206 - Dado per vite fissaggio cavo.
- » 209 - Molla.
- » 210 - Vite fissaggio corpo al telaio.
- » 211 - Staffa fissaggio corpo al telaio.
- » 212 - Vite fissaggio leva.
- » 213 - Vite fissaggio forcella.
- » 214 - Forcella deragliatore.
- » 215 - Vite unione forcella.
- » 216 - Tubetto unione forcella.
- » 217 - Dado per vite unione forcella.
- » 226 - Molla per vite regolazione leva.
- » 227 - Vite di regolazione leva.
- » 602 - Maniglia per deragliatore.
- » 603 - Copernichetto.
- » 604 - Vite registraz. comando.
- » 604/1 - Galettino registrazione comando.
- » 609 - Vite e dado per fascetta.
- » 611 - Fascetta comando per deragliatore con boccia 612 senza vite 609.
- » 612 - Boccia per staffa comando 611

## PARTICOLARI

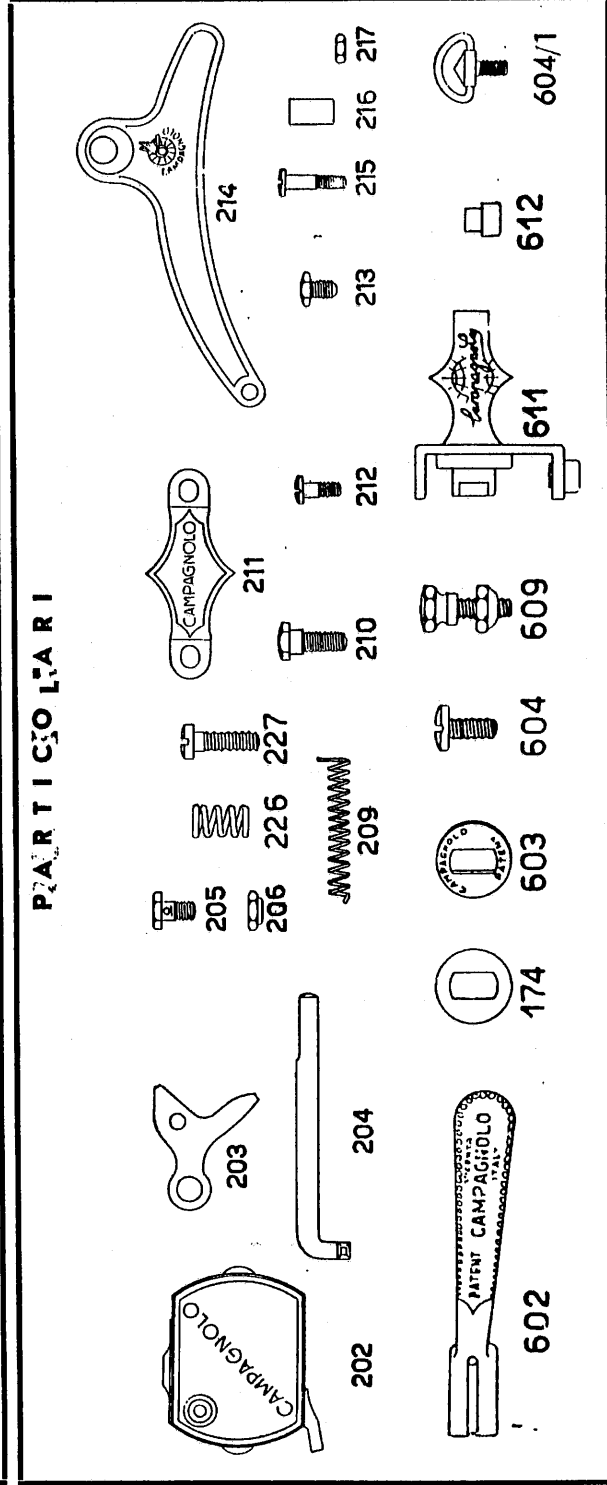

Il Deragliatore centrale con comando al manubrio

- » con trasmissione coperta
- » con attacchi da saldare 611/1 - 621 (pag. 19)
- » con la serie portapompa da scegliersi a pag. 20

A RICHIESTA si può fornire

Deragliatore centrale Sport

1011

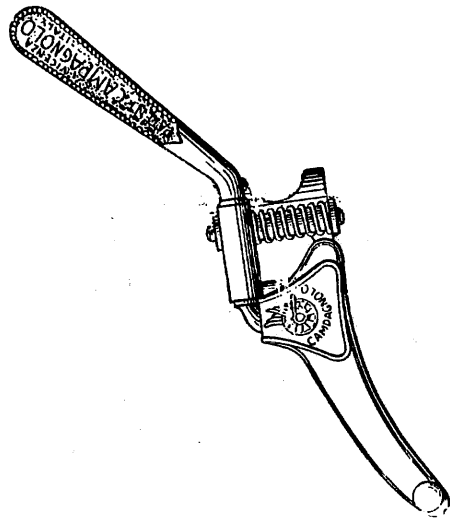

PARTICOLARI DEL 1011

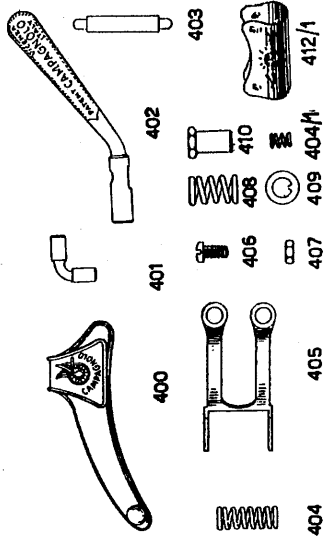

- N. 400 - Forcella deragliatore.
- » 401 - Gómito.
- » 402 - Leva di comando.
- » 403 - Pernetto portamolla.
- » 404 - Molla.
- » 405 - Fascetta.
- N. 406 - Vite fascetta.
- » 407 - Dado per vite fascetta.
- » 408 - Molla sicurezza.
- » 409 - Rondella.
- » 410 - Dado di registr.
- » 412/1 - Copripolvere.
- » 404/1 - Molletta di scatto.

Tendicatena ciclomotore

1031

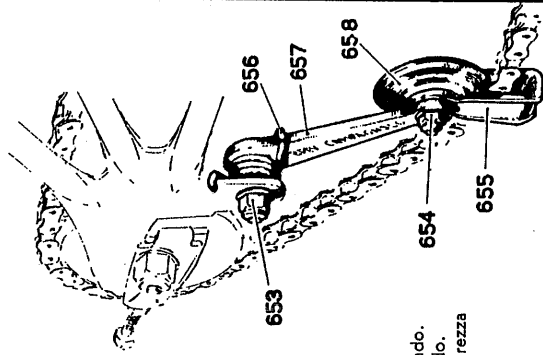

- N. 653 - Perno con dado.
- » 654 - Vite con dado.
- » 655 - Forcella sicurezza.
- » 656 - Molla.
- » 657 - Leva.
- » 658 - Rotellina.

Guida catena

catena. di sicurezza per ingranaggio centrale

1029

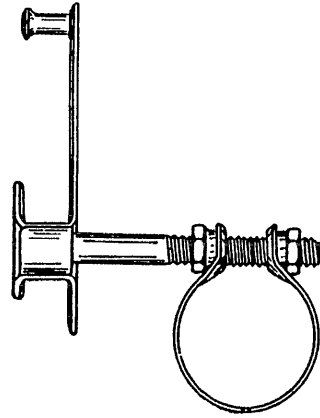

Comando al manubrio

1012/3

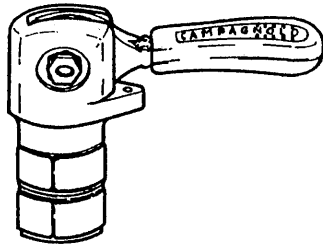

Particolari comando al manubrio

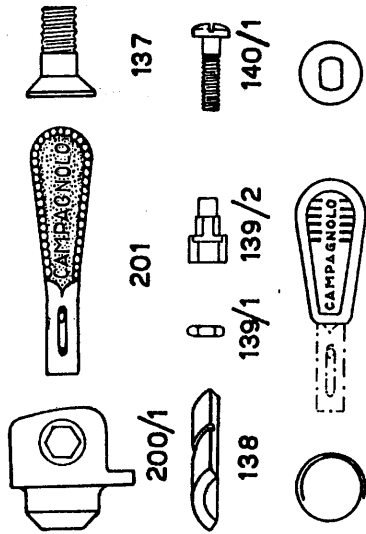

- N. 200/1 - Corpo comando.
- » 201 - Maniglietta comando.
- » 137 - Vite espansione settore.
- » 138 - Settore.
- » 139/1 - Controdado.
- » 139/2 - Vite a testa esagona per maniglietta.
- N. 140/1 - Vite a testa tonda p. maniglietta.
- » 142 - Anellino tenuta settore.
- » 173 - Cappuccio in gomma per maniglietta.
- » 174 - Rondella frizione.



# 1003 - GRUPPO GRAN SPORT CAMPAGNOLO

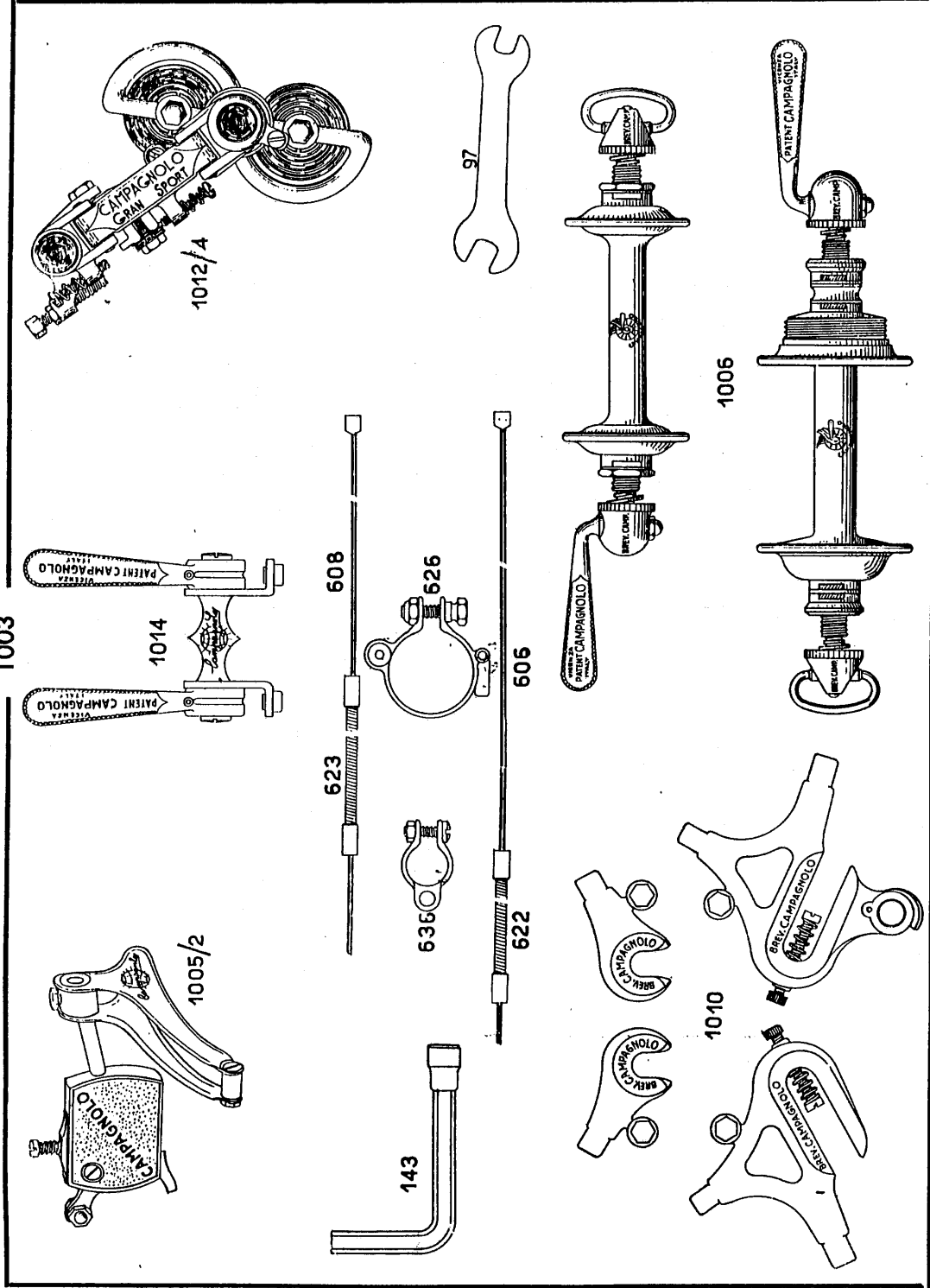

Composto di:

- N. 1005/2 - Deragliatore centrale Campagnolo Gran Sport.
- > 1014 - Doppio comando al telaio.
- > 1012/4 - Cambio Campagnolo Gran Sport.
- > 143 - Chiave 6x8.
- > 97 - Chiave per coni e tendiguaina.
- > 1010 - Serie punte forcella e forcellini Gran Sport Campagnolo brevettati.
- > 1006 - Serie bloccaggi con mozzi calibrati Campagnolo.

606 - Cavo per cambio Campagnolo Gran Sport comando al telaio.

608 - Cavo per deragliatore centrale.

622 - Guaina in acciaio inossidabile con cavigliatura per Cambio Gran Sport.

623 - Guaina in acciaio inossidabile con cavigliatura per deragliatore centrale.

626 - Fascetta per doppia trasmissione (cambio e deragliatore centrale), senza portapompa.

636 - Fascetta per tubo orizzontale.

PER I PARTICOLARI DI CIASCUNA FIGURA NUMERATA VEDERE RELATIVA PAGINA

Il Gruppo Gran Sport con comandi al manubrio.

- > con trasmissioni coperte.
- > con attacchi da saldare 600/1 - 611/1 - 621 (p. 19).
- > con la serie portapompa da scegliersi a pagina 20.

Non ordinando il gruppo completo, come sopra, agli articoli richiesti sarà praticato il prezzo di listino di ogni articolo singolo

A RICHIESTA si può fornire

# 1004 - GRUPPO SPORT CAMPAGNOLO

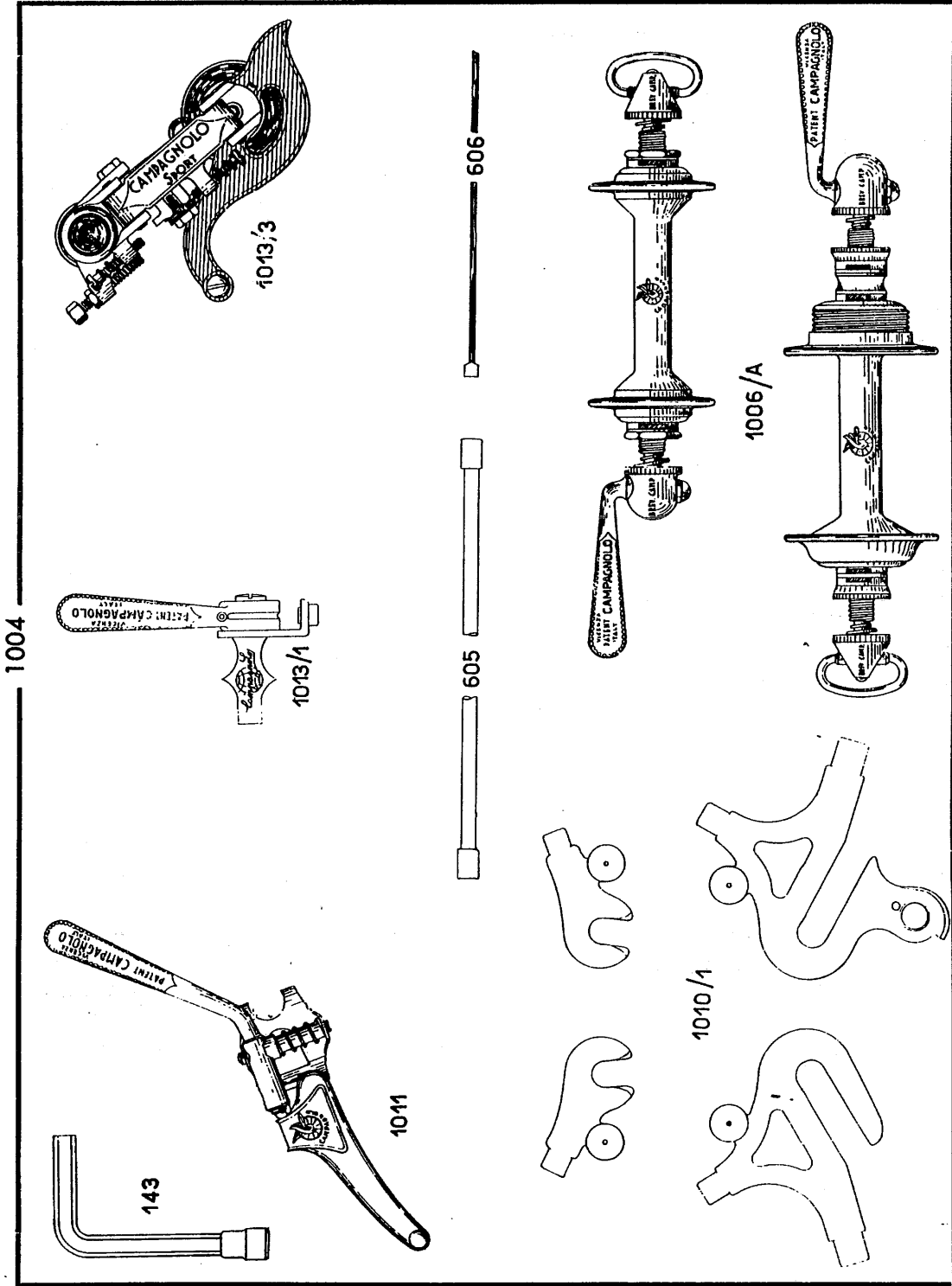

Composto di:

- N. 143 - Chiave 6x8.
- » 1011 - Deragliatore centrale sport.
- » 1013/1 - Comando al telaio.
- » 1013/3 - Cambio Campagnolo Sport.
- » 605 - Gusina per comando al telaio.
- » 606 - Cavo per comando al telaio.
- » 1010/1 - Serie punte forcella e forcellini Sport Campagnolo.
- » 1006/A - Serie bloccaggi con mozzini acciaio Campagnolo.
- » 128/1 - 2 Fermi ruota. (vedi pag. 17)

Non ordinando il gruppo completo, come sopra, agli articoli richiesti sarà praticato il prezzo di listino per ogni articolo singolo.

# FORCELLINI E PUNTE FORCELLA CAMPAGNOLO

## 1010 - SERIE FORCELLINI E PUNTE FORCELLA GRAN SPORT RETTIFICATI

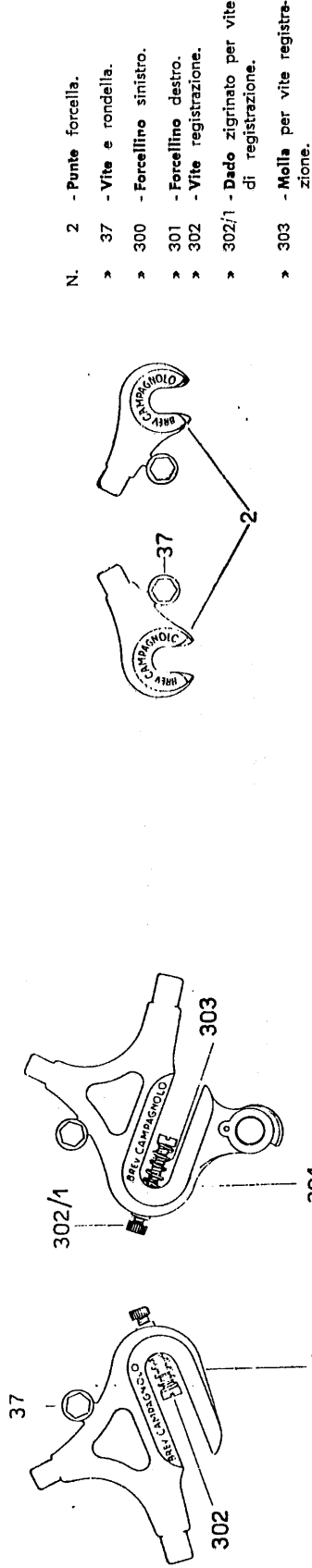

- N. 2 - Punta forcella.
- > 37 - Vite e rondella.
- > 300 - Forcellino sinistro.
- > 301 - Forcellino destro.
- > 302 - Vite registrazione.
- > 302/1 - Dado zigrinato per vite di registrazione.
- > 303 - Molla per vite registrazione.

## 1010/1 - SERIE FORCELLINI E PUNTE FORCELLA SPORT PER CAMBIO SPORT E GRAN SPORT

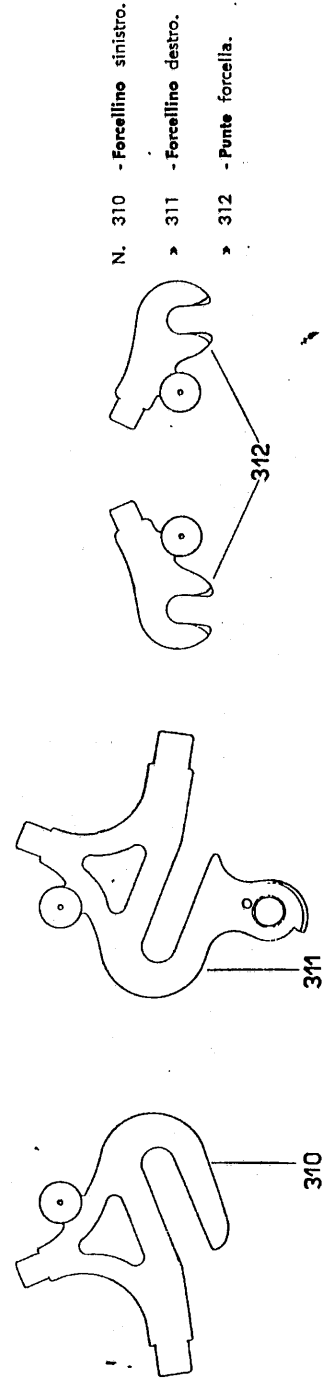

- N. 310 - Forcellino sinistro.
- > 311 - Forcellino destro.
- > 312 - Punta forcella.

128/1 - Ferra  
ruota  
PER FORCELLINI

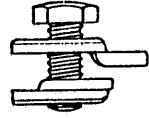

# FORCELLINI E PUNTE FORCELLA CAMPAGNOLO

## 1009 - SERIE FORCELLINI PER CAMBIO CORSA E PARIS - ROUBAIX

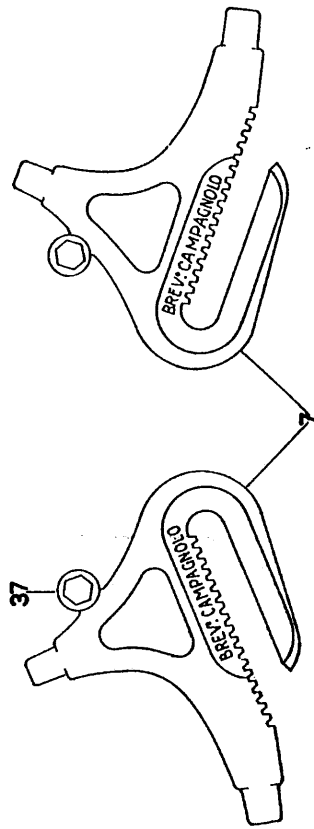

- N. 2 - Punta forcella.
- > 7 - Forcellini.
- > 37 - Vite e rondella.

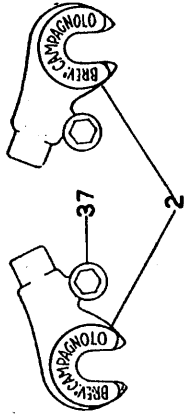

## 2009 - SERIE FORCELLINI PER CAMBIO CORSA, PARIS-ROUBAIX, CON ATTACCO PER CAMBIO GRAN SPORT

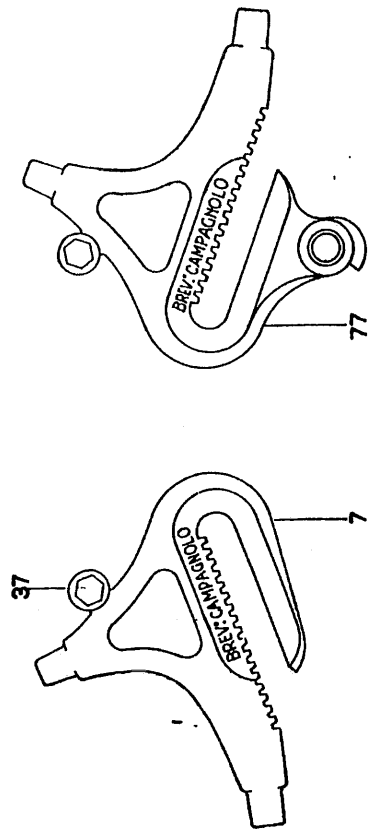

- N. 2 - Punta forcella.
- > 7 - Forcellino sinistro.
- > 77 - Forcellino destro.
- > 37 - Vite e rondella

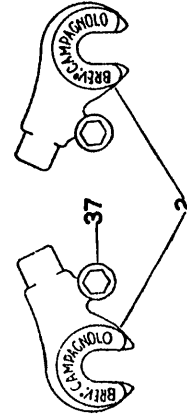

# CAVI - GUAININE - FASCETTE E ATTACCHI DA SALDARE

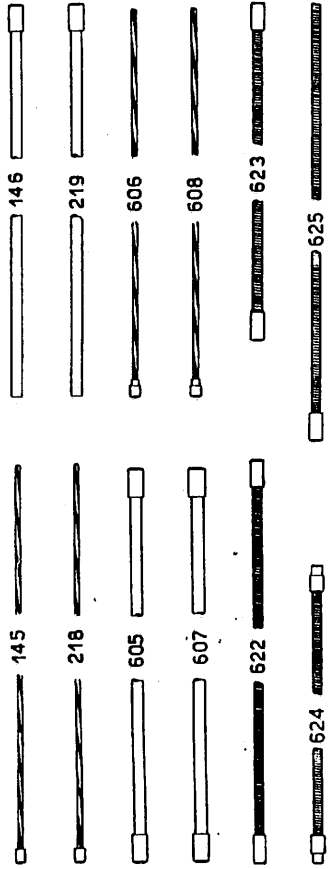

- N. 145 - Cavo per cambio comando al manubrio.
- > 146 - Guaina per cambio comando al manubrio.
- > 218 - Cavo per deragliatore comando al manubrio.
- > 219 - Guaina per deragliatore comando al manubrio.
- > 605 - Guaina per cambio comando al telaio.
- > 606 - Cavo per cambio comando al telaio.
- > 607 - Guaina per deragliatore comando al telaio.
- > 608 - Cavo per deragliatore comando al telaio.
- N. 622 - Guaina posteriore per cambio con trasmissione scoperta in acciaio inossidabile.
- > 623 - Guaina per deragliatore con trasmissione scoperta in acciaio inossidabile.
- > 624 - Guaina centrale per cambio con trasmissione scoperta, attacchi saldati, in acciaio inossidabile.
- > 625 - Guaina per cambio o deragliatore centrale con comando al manubrio, trasmissioni scoperte, in acciaio inossidabile.
- > 619 - Copo-guaina.
- > 620 - Copo-guaina con battuta per attacchi saldati.
- > 652 - Salva fili cavo.

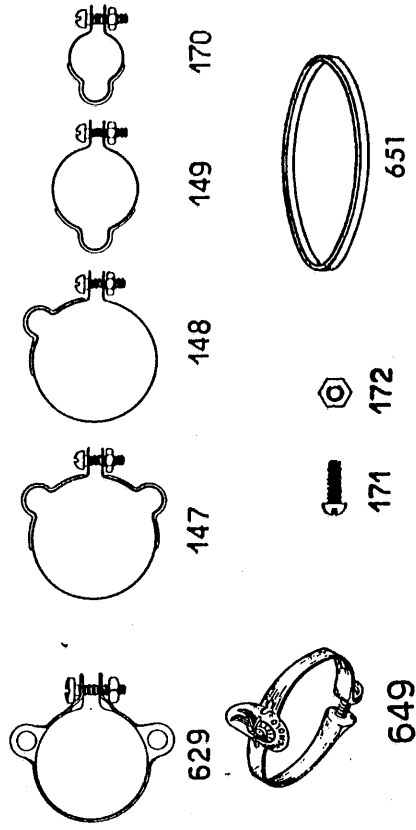

- N. 629 - Fascetta superiore per cambio e deragliatore con comando al manubrio, trasmissione scoperta, senza porta-pompa.
- > 147 - Fascettina per doppia guaina coperta.
- > 148 - Fascettina per guaina coperta.
- > 149 - Fascettina per guaina coperta.
- N. 170 - Fascettina per guaina coperta.
- > 171 - Vite per fascettina.
- > 172 - Dado per fascettina.
- > 649 - Fascetta speciale per guaina freno.
- > 651 - Anello distanziatore per ruota libera nelle misure di mm. 1 - 1,5 - 2.

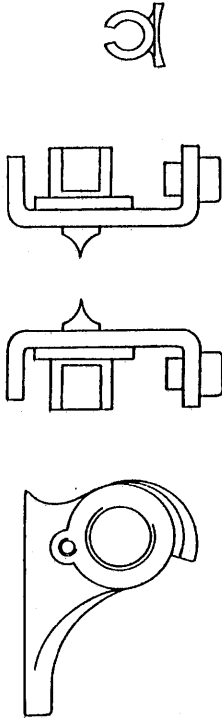

- N. 80/1 - Attacco per cambio da saldare al forcellino.
- > 611/1 - Attacco per comando deragliatore da saldare.
- N. 600/1 - Attacco per comando cambio da saldare.
- > 621 - Attacco per trasmissione scoperta da saldare.

# PORTAPOMPA E RACCORDI SPECIALI CAMPAGNOLO

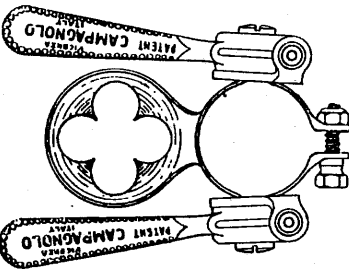

1014/1

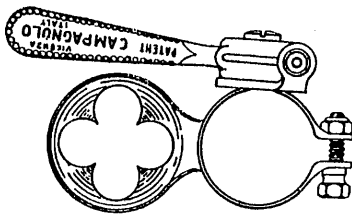

1013/4

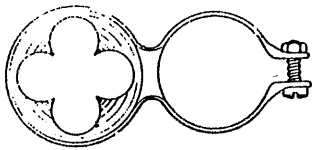

632

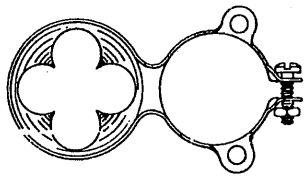

633

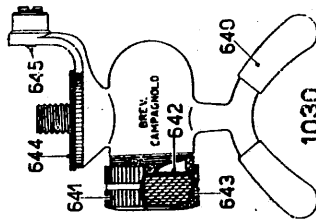

1030

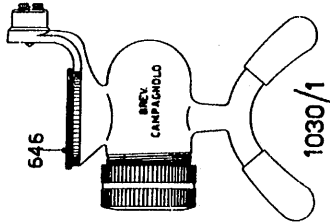

1030/1

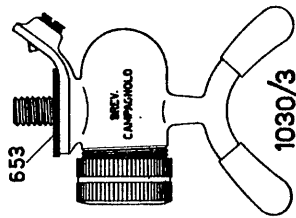

1030/3

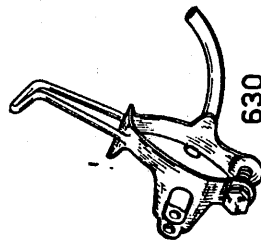

630

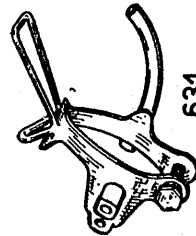

631



648

- N. 1014/1 - Doppio Comando con portapompa.  
 > 1013/4 - Comando per cambio con portapompa.  
 > 1030 - Raccordo speciale portapompa « Campagnolo » con vite 7/32 o 7x1.  
 > 1030/1 - Idem - con attacco a foro filettato da 9x1,25.  
 > 1030/3 - Idem - con vite tipo francese 5x1 o 7x1.  
 > 630 - Fascetta con portapompa al tubo inclinato per trasmissione scoperta cambio e deragliatore.  
 > 631 - Idem - con portapompa al tubo sella.  
 > 632 - Portapompa superiore.  
 > 633 - Fascetta superiore per cambio e deragliatore con comando al manubrio trasmissione scoperta con portapompa.  
 > 648 - Portapompa normale.

## PARTICOLARI DEI RACCORDI 1030 - 1030/1 - 1030/3

- N. 640 - Cappuccio per forcillina.  
 > 641 - Dado zigrinato.  
 > 642 - Rondella porta-gommino.  
 > 643 - Gommino per valvole tubolare.  
 > 643bis - Gommino per valvole normali.  
 > 644 - Rondella guarnizione con foro mm. 5 (per raccordo 1030).  
 > 645 - Vite di fermo.  
 > 646 - Rondella guarnizione con foro da mm. 9 (per raccordo 1030/1).  
 > 653 - Rondella guarnizione per raccordo 1030/3.

N. B. - Le serie portapompa possono essere combinate anche diversamente precisando i numeri dei pezzi richiesti.

# Portapompa e Speciale Raccordo **CAMPAGNOLO** per varie posizioni

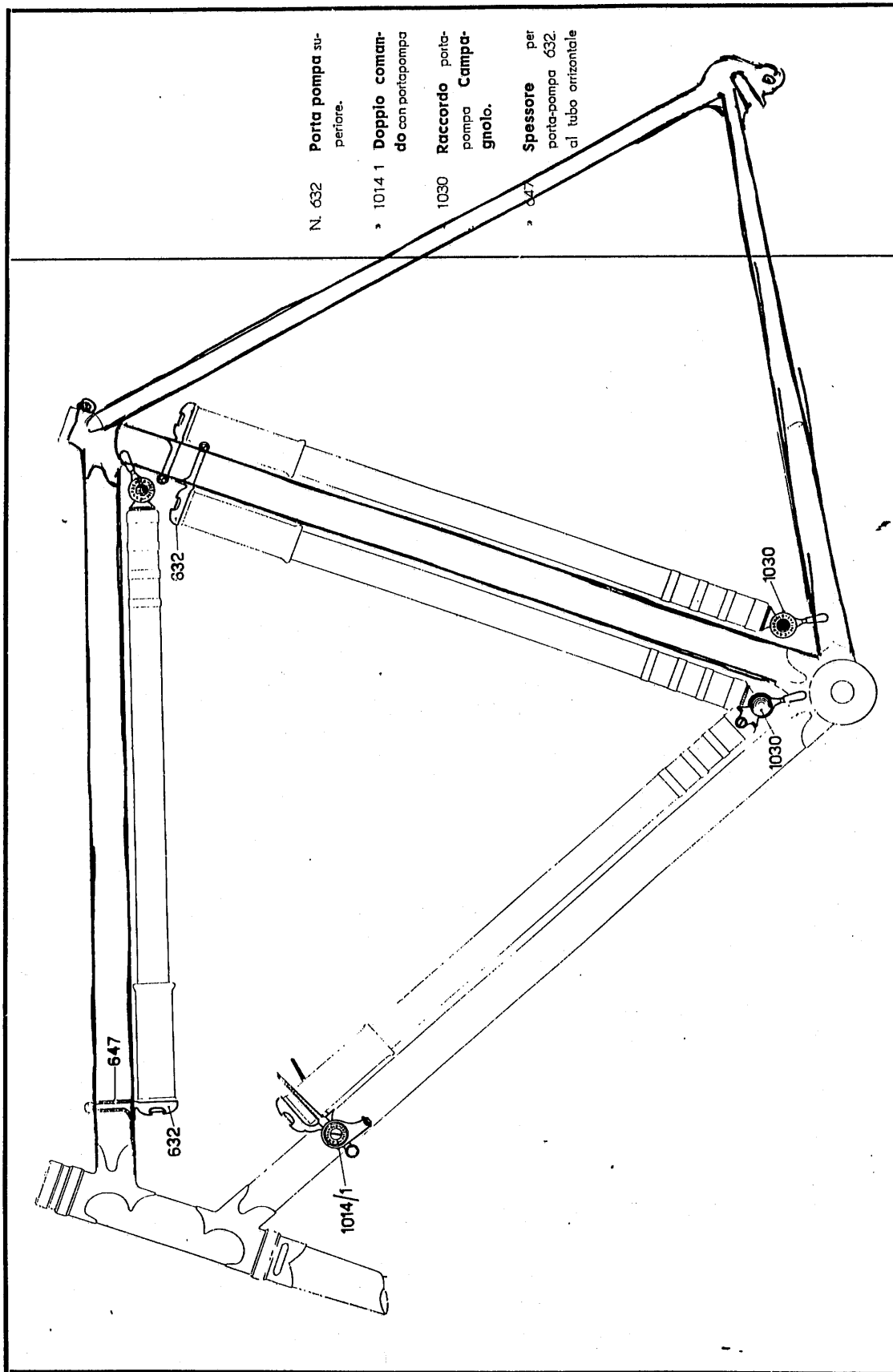

# UTENSILI CAMPAGNOLO

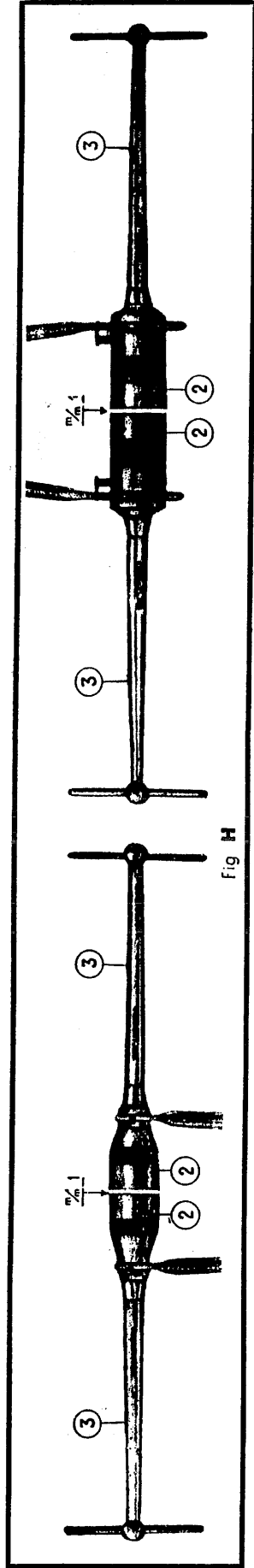

Fig. H



Fig. G



Fig. Q



Fig. P

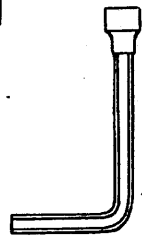

143

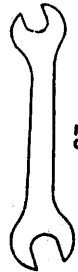

97

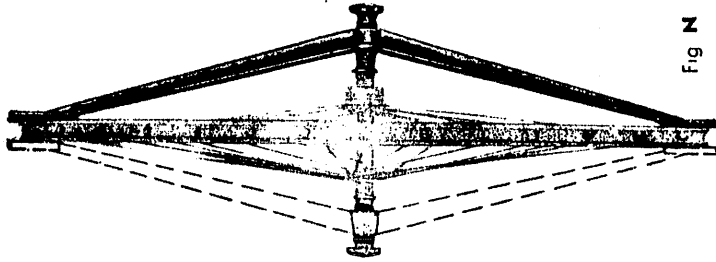

Fig. N

- G - Asta per controllare l'inclinazione dei forcellini e l'allineamento della pedaliera con la ruota libera.
- H - Serie Calibri per il perfetto allineamento dei forcellini e delle punte forcella.
- I - Chiave speciale leggerissima in acciaio per svitare dai mozzi ruote libere da 14 e 16 denti ed altre di tipi comuni.
- N - Dima per controllare la centratura del cerchio fra i controconi dei mozzi di qualunque ruota.
- P - Pinza per tenere con la morsa i perni forati dei mozzi.
- Q - Serie Chiavi in acciaio speciale temperato per coni e con troconi mozzo.
- 143 - Chiave a pipa da mm. 6-8.
- 97 - Chiave per registrazione con ruotellina.
- 10x26 F. - Maschio per vite 166 d'attacco
- 5x08 - " " " 37 forcellino e punte forcella.
- 4x0,7 - " " " 302 (da mm. 4) per registraz ruota
- 3x0,5 - " " " 302 (da mm. 3) " " " "



**IMPORTANTE!**

**Nelle ordinazioni indicare sempre  
i numeri corrispondenti ai pezzi  
richiesti.**

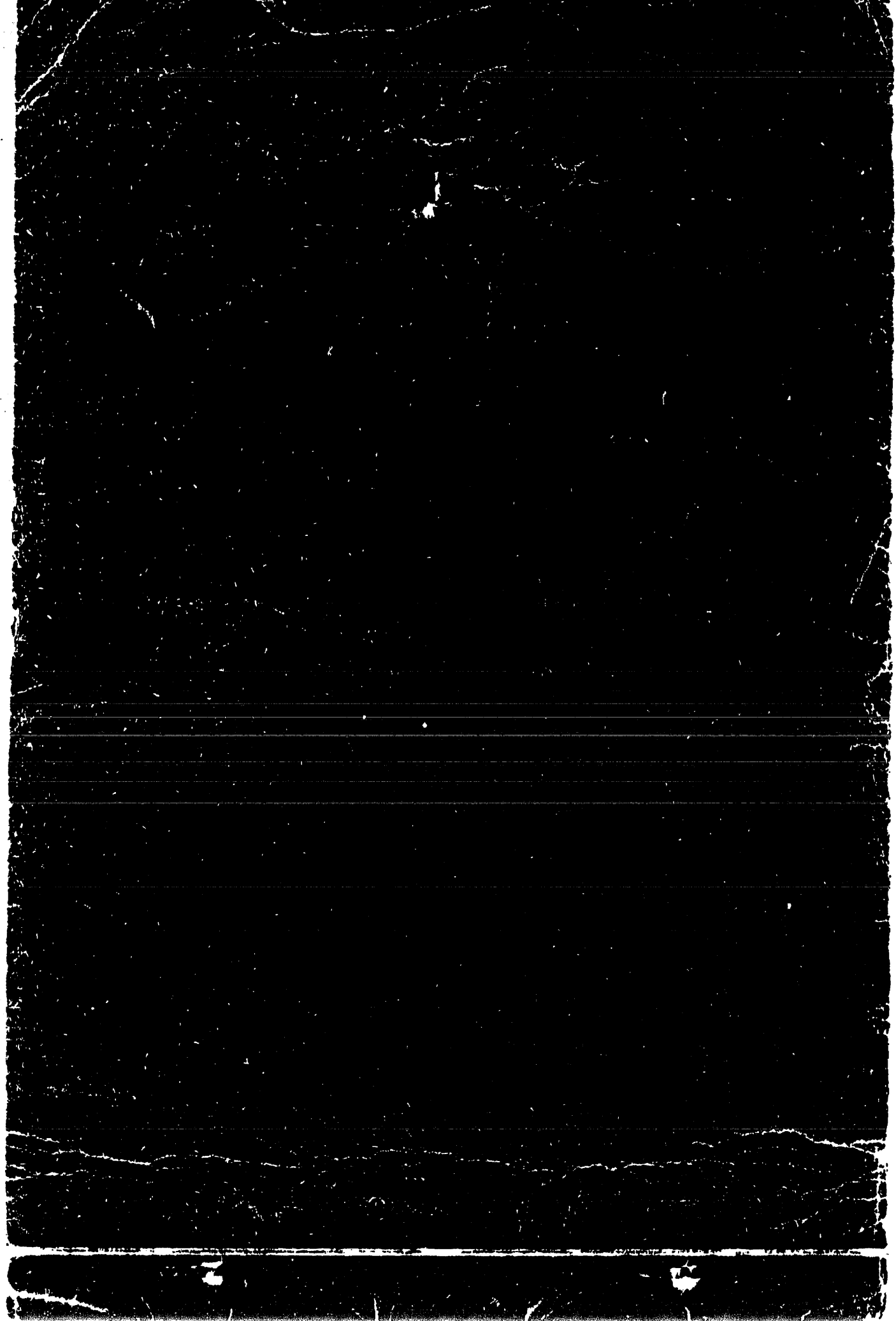

# UTENSILERIA SPECIALE CAMPAGNOLO

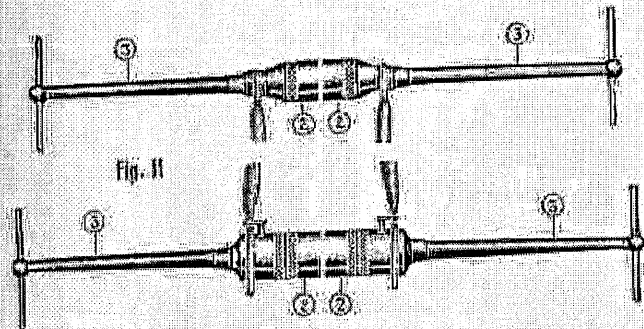

3937. Serie calibri a morsetto per mettere facilmente paralleli i forcellini e le punte forcella (FIG. H).

Fig. O



3938. Chiave a tubo per dadi da mm. 8 (Figura O).

Fig. P

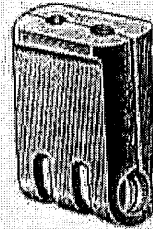

3939. Pinza per tenere con la morsa i perni forati dei mozzi (Fig. P).

Fig. Q

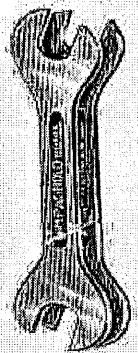

3940. Serie chiavi per coni e controconi in acciaio speciale temperato (Figura Q).

Fig. L

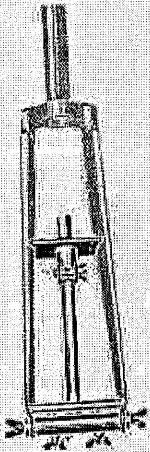

3941. Apparecchio per saldare in punte forcella nella giusta posizione (Figura L).

Fig. M

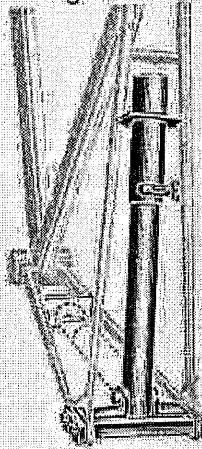

3942. Apparecchio per saldare i forcellini nella giusta posizione (FIG. M).

Fig. N

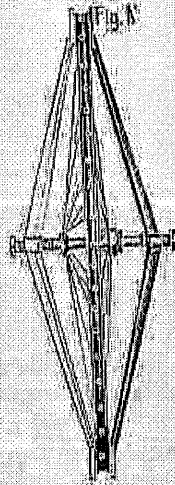

3943. Dima per controllare la centratura dei cerchi. (Figura N).

Fig. I



3944. Chiave speciale leggerissima per svitare le ruote libere da 14 a 16 denti, dai mozzi (Fig. I).

Fig. G

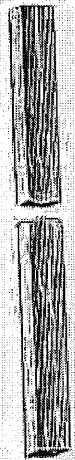

3945. Asta per controllare l'allineamento della pedaliera con la ruota libera e l'inclinazione dei forcellini (Figura G).

